

Saturn S8

Automatyczna owijarka pierścieniowa

WYSOKA
WYDAJNOŚĆ

DO

160

palet / h

Najszybszy model



MOVITEC
PALLET WRAPPING TECHNOLOGY

we dare to try anything

- + **BARDZO WYSOKA WYDAJNOŚĆ: do 160 palet na godzinę**
- + Ten kompaktowy model jest najczęściej sprzedawaną i wszechstronną owijką. W trakcie owijania ładunek jest nieruchomy, rolka z folią krąży wokół ładunku
- + Dwie głowice podające folię na ładunek
- + Gwarantowana oszczędność folii dzięki wstępnemu rozciąganiu folii 300% - z 1 m folii na rolce otrzymujemy 4 m folii na ładunku
- + Kończenie cyklu owijania bez wiszącego końca folii dzięki naszemu efektywnemu systemowi odcinania i zgrzewania folii
- + Elektroniczna samoregulująca kontrola naciągu folii w zależności od profilu ładunku
- + Możliwość owijania w trybie pyłoszczelnym i brygoszczelnym
- + Możliwość owijania od poziomu posadzki
- + Możliwość aplikacji opasek na każdej wysokości ładunku

Wyposażenie standardowe:



Warianty i opcje



Saturn S8



WYSOKA
WYDAJNOŚĆ
DO

160

palet / h

Saturn S8

Automatyczna owijarka pierścieniowa



		D17	D20	D23	D26	D29
WYDAJNOŚĆ	Maksymalna wydajność (palety / h)	160	150	130	125	80
WYMIARY MASZYNY	A (mm)	7000			10000	
	B (mm)	2000			3000	
	C(mm)	3000			4000	
	D (mm)	2000			3000	
	E (mm)	3600	3800	4500	4900	
	F (mm)				4200 *	
	G (mm)				2600 *	
	H (mm)	2300	2500	3150	3450	
WYMIARY ŁADUNKU	Maksymalna szerokość (mm)	1100	1300	1500	1800	
	Maksymalna przekątna (mm)	1750	2050	2300	2600	2800
	Maksymalna wysokość (mm)	2100 (wysokość transporterów 500 mm) *				
ZASILANIE	Napięcie	400 V 3P + N + PE 50 Hz				
	Sprężone powietrze (bar)	6				
FOLIA STRETCH	Maksymalna szerokość (mm)	500				
	Maksymalna średnica (mm)	250				
	Średnica tubusa (mm)	76				
	Grubość folii (μ)	do 35				
FOLIA PRZYKRYCIOWA	Maksymalna szerokość (mm)	1600	1800	2000	2400	
	Maksymalna średnica (mm)	300				
	Średnica tubusa (mm)	76				
	Grubość folii (μ)	40				

* Możliwość adaptacji ramy maszyny do ładunków wyższych niż 2100 mm

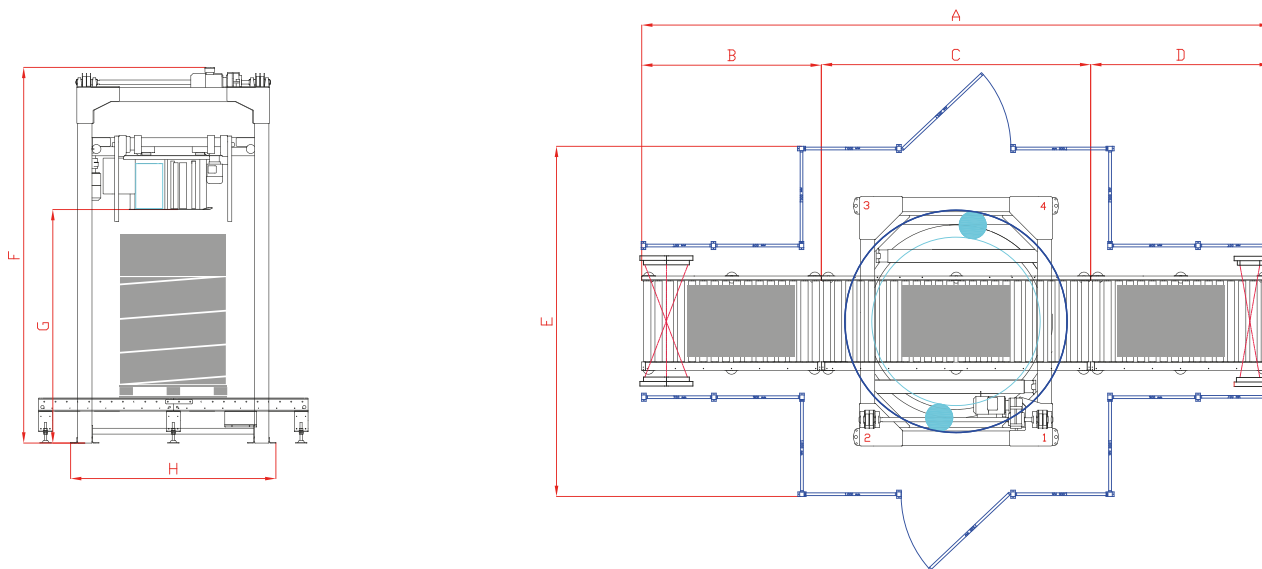

MOVITEC
PALLET WRAPPING TECHNOLOGY



www.movitec-ws.com



MOSCA

Dystrybutor w Polsce: MOSCA DIRECT POLAND Sp. z o.o.

ul. Płowiecka 105/107, 04-501 Warszawa

+48 22 870 00 33 / mdpinfo@mosca.com / www.mosca.com